

DE 1.2024

Liegestuhl aus Holz

Gebrauchsanweisung

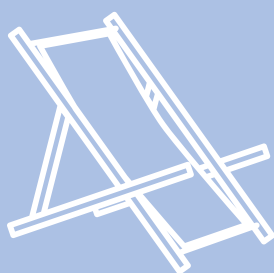

LITEX
PROMO



Inhaltsverzeichnis

1. Vorwort	2
2. Informationen	3
2.1. Sicherheitshinweise	3
3. Montage	3
3.1. Inhalt des Pakets	3
3.2. Installationsanleitung	3
4. Anleitung Austausch der Bespannung - Abziehen der Bespannung	4
5. Anleitung Austausch der Bespannung - Montage der Bespannung	5
6. Liege mit Volant und Kissen	6
7. Wartung und Pflege	7
8. Aufbewahrung	7
9. Service und Ersatzteile	8
10. Unterstützung	8

1. Vorwort

Litex Promo bietet ein hochwertiges, anspruchsvolles Werbeprodukt in Form eines Holzliegestuhles mit austauschbarem Bezug. Der Liegestuhl mit beliebigem Aufdruck bedeutet hohe Funktionalität in einer interessanten Form. Dank ihm ist es möglich, sowohl den Innen- als auch den Außenbereich bei verschiedenen Veranstaltungen interessant zu gestalten oder ihn für Loungebereiche rund um Gastgärten zu nutzen.

Die Gebrauchsanweisung bezieht sich auf den Liegestuhl aus Holz und geht auf die folgenden Punkte ein:

- Sicherheit,
- Montage,
- Betrieb,
- Wartung.

Der Hersteller Litex Promo Sp. z o.o. haftet nicht für Schäden, die sich aus der Nichtbeachtung dieser Anleitung ergeben; solche Schäden unterliegen auch nicht der Garantie. Litex Promo Sp. z o.o. weist Sie darauf hin, dass Sie diese Anleitung zwingend lesen und beachten müssen, bevor Sie den Liegestuhl aus Holz benutzen.

Haben Sie Zweifel? Nicht alles ist verständlich?

Nehmen Sie Kontakt mit uns auf:

E-Mail: info@litex.pl

Der Holzliegestuhl wurde als Sitzmöbel entworfen und ist daher ausschließlich für diese Nutzungsform bestimmt. Es ist absolut notwendig, ihn nur wie vorgesehen zu verwenden:

- d.h. als Liegestuhl zum Sitzen,
- Unter angemessenen technischen Bedingungen,
- Unter angemessenen Wetterbedingungen.

Mängel, die die Sicherheit und Funktion des Liegestuhl aus Holz beeinträchtigen können, müssen sofort beseitigt werden, andernfalls ist die weitere Benutzung untersagt.

Alle in der Anleitung beschriebenen, elementaren Tätigkeiten zur Bedienung, können vom Benutzer selbst durchgeführt werden. Alle anderen komplizierten Reparaturarbeiten sollten nicht von Personen durchgeführt werden, die nicht in der Lage sind, die für die Reparatur verwendeten Werkzeuge sicher zu bedienen.

Mit der positiven Bewertung des Qualitäts- und Umweltmanagementsystems bestätigen wir unsere Kompetenz in den einzelnen Bereichen, die in direktem Zusammenhang mit der Produktion von hochwertigen Außenwerbeprodukten stehen.

Zertifizierungen und Normen

- Zertifikat ISO 9001:2015
 - Zertifikat ISO 14001:2015
 - Zertifikat ISO 45001:2018
 - Zertifikat AQAP 2110:2016
 - Zertifikat ECOVADIS 2023
 - Mechanische Sicherheit
- PN EN 581-1: 2017-04; PN EN 581-2: 2016-02



Wir halten uns an Normen und das Umweltmanagementsystem.



Wir erfüllen die internationalen Standards des Qualitätsmanagementsystems in einer Organisation.

2. Informationen

2.1. Sicherheitshinweise

Achtung: Sicherheitsgefährdung

- Stellen Sie den Liegestuhl nur auf eine stabile Unterlage.
- Achten Sie immer darauf, dass die Rückenlehne des Liegestuhls fest aufgeklappt ist, entsprechend der Montageanleitung.
- Das zulässige Belastungsgewicht eines Holzliegestuhls sollte max. 110 kg betragen.
- Damit der Holzliegestuhl seine Eigenschaften beibehält, ist es ratsam, ihn bei Regen zu verstauen.
- Die Gebrauchsanweisung für den Holzliegestuhl sollte sich an dem Ort befinden, an dem der Liegestuhl verwendet wird.

3. Montage

3.1. Inhalt des Pakets

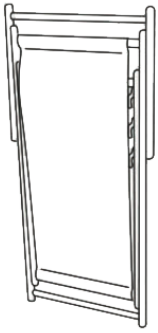

3.2. Installationsanleitung

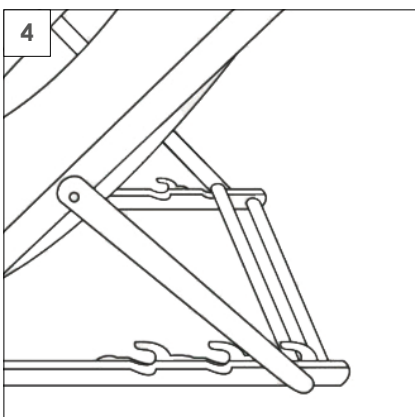
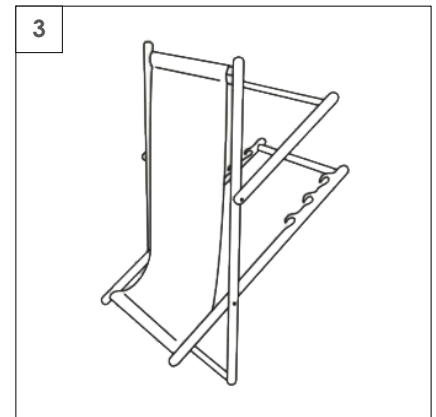
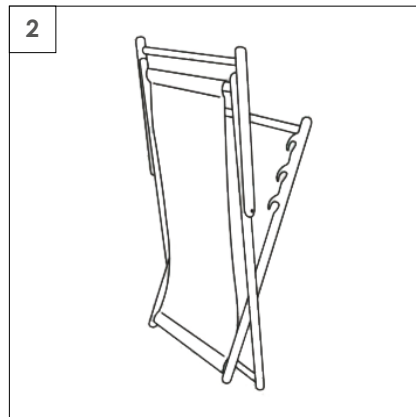
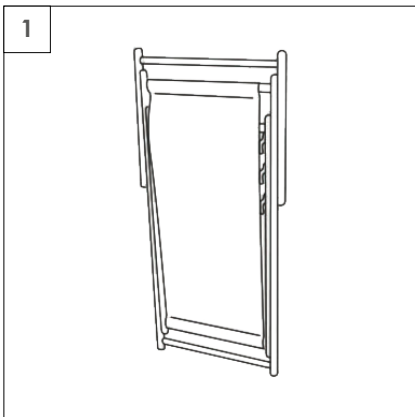

4. Anleitung Austausch der Bespannung - Abziehen der Bespannung

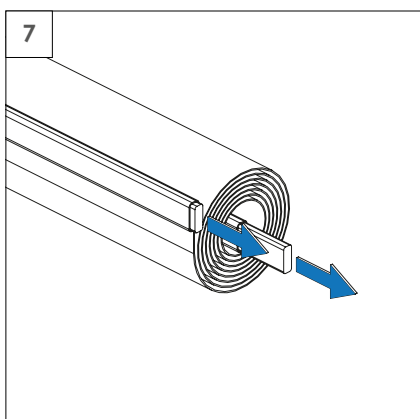
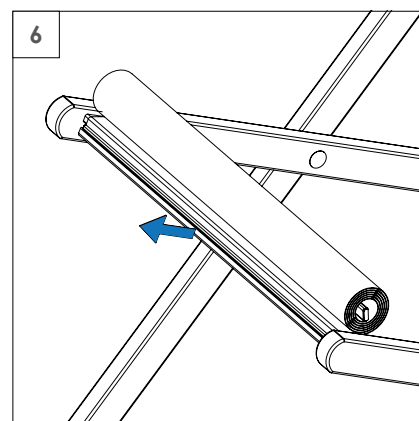
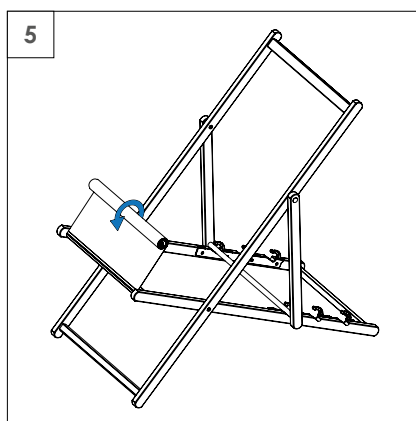
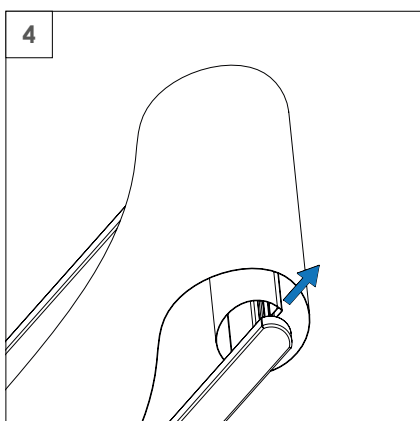
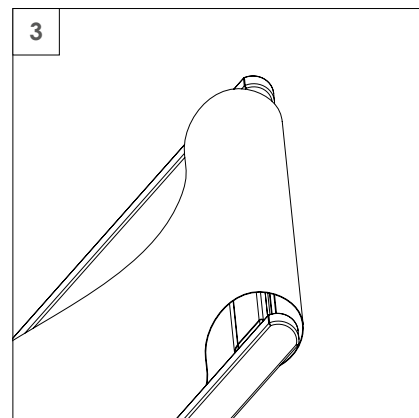
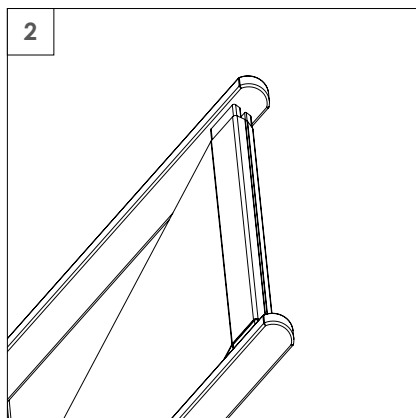
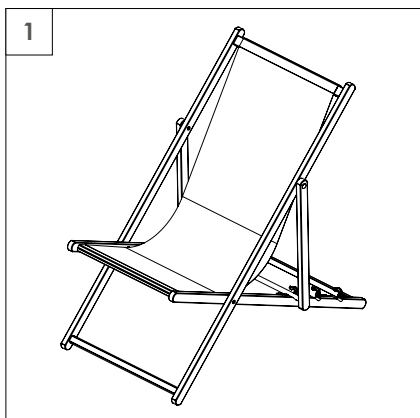

5. Anleitung Austausch der Bespannung - Montage der Bespannung

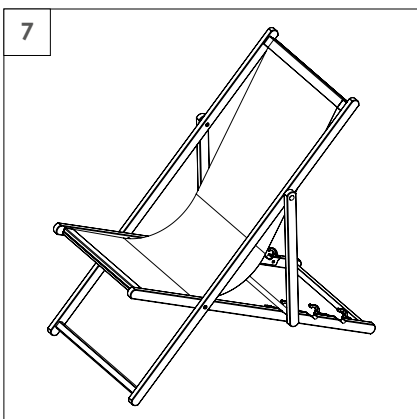
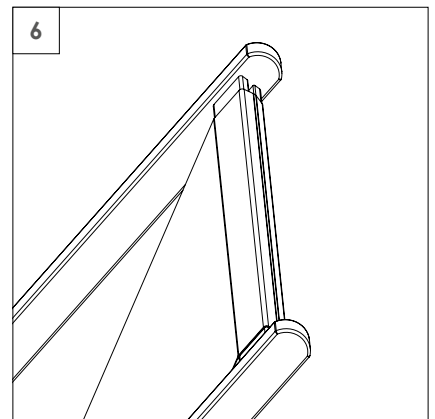
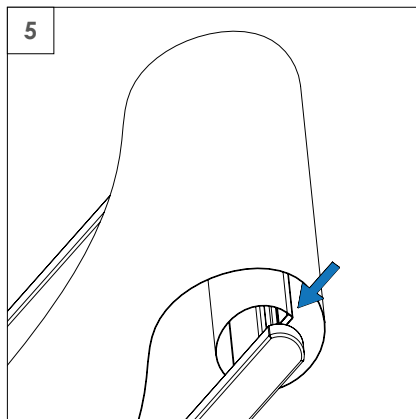
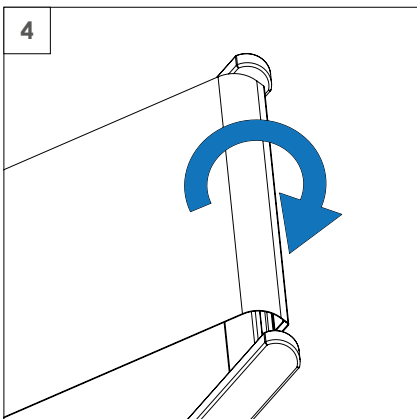
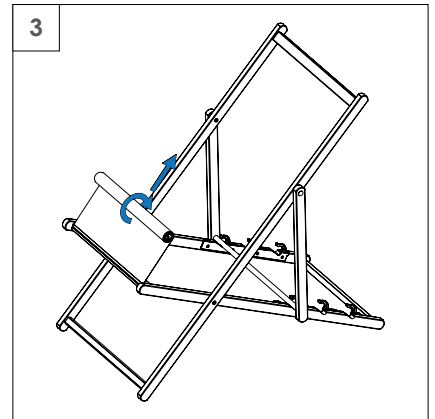
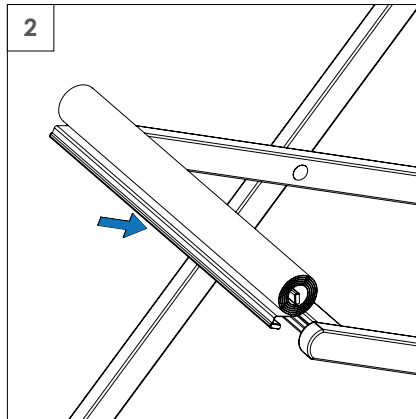
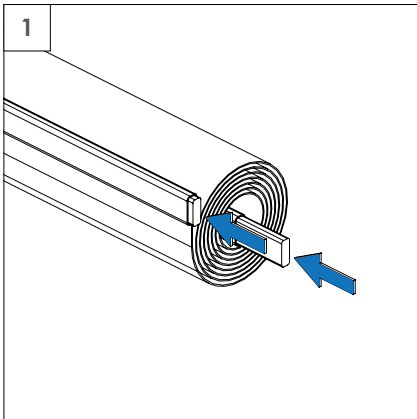

6. Liege mit Volant und Kissen

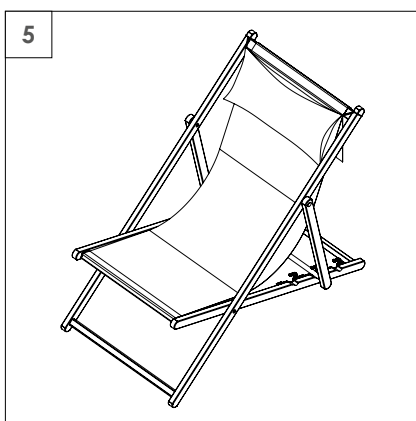
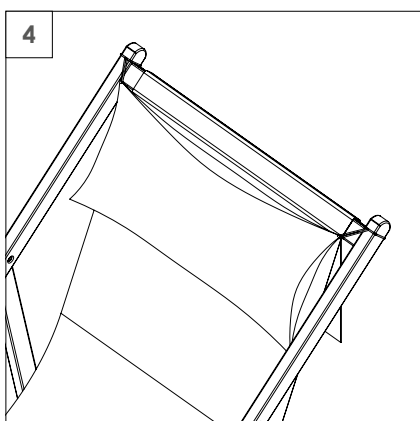
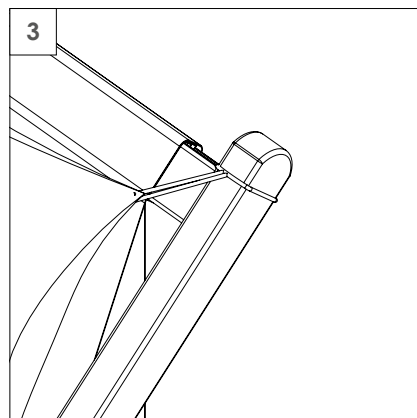
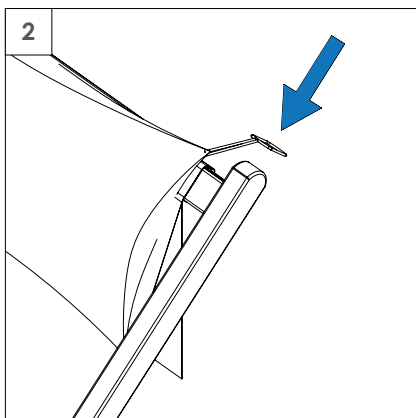
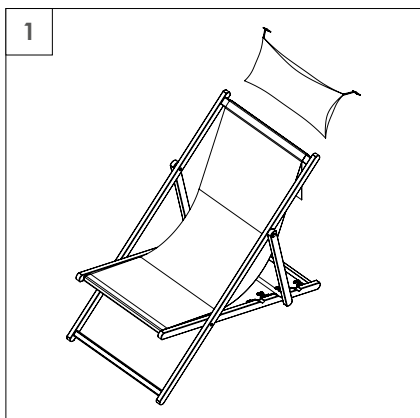

7. Wartung und Pflege

Der Kunde sollte nach der ersten Montage oder vor der Lagerung eine gründliche Inspektion des Produkts anhand der folgenden Aufstellung durchführen.

Zur Reinigung des Produkts dürfen keine scharfen Werkzeuge wie Messer oder Metallspachtel oder ätzende Reinigungsmittel verwendet werden. Verwenden Sie zur Reinigung keine Gartenschläuche oder Hochdruckreiniger.

Bespannung/Gewebe:

- Reinigen Sie die Bespannung/das Gewebe nicht chemisch,
 - Wasserwäsche mit der Hand - leicht kneten,
 - Oberflächenwäsche - stark verschmutzte Stellen leicht mit einem nassen Schwamm abreiben
- Waschtemperatur - max. 40°C,
- Art des Waschmittels - Feinwaschmittel für farbige Produkte, z. B. graue Seife,
 - Entwässern und Trocknen - nicht auswringen, aufrecht an der Luft bei 19 - 25 Grad Celsius trocknen
 - Keine organischen oder chemischen Lösungsmittel verwenden und nicht chlorieren,
 - Von offenen Flammen fernhalten. Im Falle von Brandstiftung mit Wasser, Pulver oder Schneelöcher löschen.

Elemente der Gestellkonstruktion aus Buchenholz: Unser Standardangebot umfasst Gestelle aus rohem, nicht imprägniertem Holz und sollte daher nicht längerem Kontakt mit Wasser ausgesetzt werden. Die Reinigung sollte mit Holzpflegemitteln durchgeführt werden.

Abnehmen und Anbringen der Bespannung: Befolgen Sie die in der Anleitung beschriebenen Schritte.

Jährliche Wartung:

Der Kunde sollte nach der ersten Montage oder vor einer längeren Lagerung des Produkts eine gründliche Inspektion des Produkts anhand der folgenden Liste durchführen.

Kontrolltätigkeiten	Lösung des Problems
Überprüfung der korrekten Befestigung der Bespannung	Installation der Bespannung gemäss den schritten in der Anleitung
Überprüfung der Haltbarkeit der Bespannung	Bei rissen oder sichtbaren Alterungserscheinungen des Gewebes - Austausch der Bespannung
Überprüfung des Anzugs der befestigungsschrauben	Bei lockeren Schrauben - festziehen; bei beschädigten Schrauben - Schraube austauschen
Überprüfung der Befestigung der „kämme“ für die Sitzhöhenverstellung	Bei loser Kunstoffeinrastung - festziehen; bei beschädigter Kunstoffeinrastung - ersetzen

8. Aufbewahrung

Der Liegestuhl aus Holz muss in einem trockenen, frostfreien Raum gelagert werden. Bei Regen sollte der Liegestuhl weggeräumt werden.

Um Flecken oder Verschmutzungen zu vermeiden, beachten Sie dies vor dem Zusammenlegen des Holzliegestuhls:

- Reinigen Sie das Gestell und die Bespannung,
- Lassen Sie den Liegestuhl vollständig trocknen,
- Bewahren Sie das Produkt außerhalb der Reichweite von Nagetieren auf.

Es ist am besten, die Liege in der Liegeposition zu lagern, um ein Verziehen des Holzes zu vermeiden.

BITTE BEACHTEN: Das Verziehen des Holzes ist eine natürliche Eigenschaft des Holzes und kann nicht reklamiert werden.

9. Service und Ersatzteile

Wenn Sie Fragen zur Montage haben sollten oder Ersatzteile bestellen möchten, wenden Sie sich bitte an Ihren Kundenberater. Im Falle einer Reklamation muss diese mit dem unter www.litex.pl erhältlichen Reklamationsformular angemeldet werden.

10. Unterstützung

Haben Sie Zweifel? Nicht alles ist verständlich?
Nehmen Sie Kontakt mit uns auf:
E-Mail: info@litex.pl





Litex Promo Sp. z o.o.
Staroprzygodzka 117
63-400 Ostrów Wielkopolski

info@litex.pl
www.litex.pl